

BILMÄRKE: VOLVO S 70/V70/850 HGV AUTOMERKKI:	ÅRSMODELL1997- VUOSIMALL(850 HGV 93-)	SLÄPVGNSVIKT: 1600 KG PERÄVAUNUPAINO:	VIKT: 15 KG PAINO:
NR: 76-16 B NRO:	VERSION: B VERSIO:	MAX KULTRYCK(S) 75 KG AISAPAINO (S)	D-VÄRDE(D)9,01 kN D-VOIMA(D):

LUE ASENNUSOHJE ENNEN ASENNUSTA ! LÄS MONTERINGSANVISNINGEN FÖRE MONTERING !

DRAGANORDNINGENS KONSTRUKTION ÄR TESTAD ENLIGT NORM: ISO 3853:1994(E) DIREKTIV 94/20/EEG

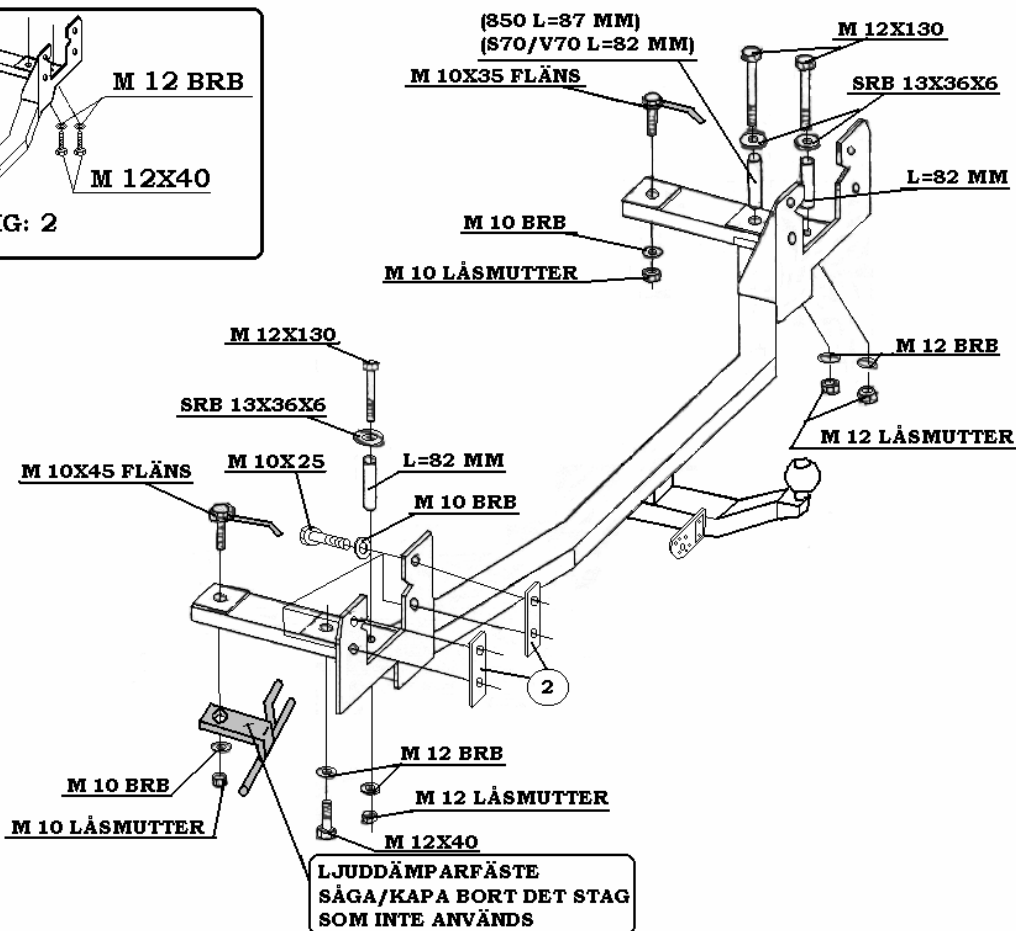
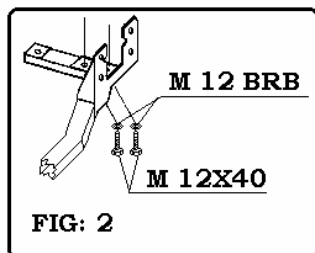

DATUM: 970307 970409 971002

BULTSATS:

- 8 ST M 10X25
- 1 ST M 10X35 FLÄNS/STAG
- 1 ST M 10X45 FLÄNS/STAG
- 3 ST M 12X40
- 3 ST M 12X130
- 2 ST M 10 LÅSMUTTER
- 3 ST M 12 LÅSMUTTER
- 10 ST M 10 BRB
- 4 ST M 12 BRB
- 3 ST SRB 13X36X6
- 3 ST RÖRHYSOR L=82 M12
- 2 ST RÖRHYSOR L=87 M12
- 4 ST MOTJÄRN NR:2
- 1 ST FÄSTE AVGASRÖR

1. TAG BORT MATTAN OCH DEN LÖSA GOLVSKIVAN I LASTUTRYMMET.
2. DEMONTERA AVGASRÖRETS BAKRE UPPHÄNGNING.ÄVEN FÄSTET FÖR GUMMIFÄSTET.
3. INNAN DRAGBALKEN SÄTTTS UPP FÖRS BULTARNA MED STAG UPP IN I RAMBALKARNA OCH PLACERAS I HÅL SOM PASSAR MOT FRÄMRE HÅLEN I FÄSTJÄRNE. HÄNG UPP DRAGBALKEN PÅ DESSA BULTAR OCH MONTERA BRB-BRICKOR OCH LÅSMUTTRAR. PÅ VÄNSTER SIDA SÄTTTS ÄVEN AVGASFÄSTET PÅ SAMMA BULT. I MELLERSTA HÅLET PÅ VÄNSTER SIDA MONTERAS BULT M 12X40 MED BRB BRICKA PÅ HÖGER SIDA BORRAS GENOM DE TVÅ BAKRE HÅLEN, HÅL UPP GENOM LASTRUMMSGOLVET OCH UTVIDGAS DÅR TILL CA 21 MM FÖR RÖRHYSORNA. MONTERA BULTAR ENL.BILD. TAG BORT PLASTLISTEN PÅ VÄNSTER SIDA FÖR ATT GE PLATS ÅT BULTEN MED RÖRHYSORNA.(På vissa modeller 92-93 finns muttrar svetsade i dom två bakre hålen på höger sida, Då används två M 12x40+brickor enligt figur. 2)
4. GENOM BAKGAVELN MONTERAS BULTAR ENL.BILD . OBS! FÖR ATT FÅ MOTJÄRNE (2) PÅ PLATS MÅSTE MAN BÖJA UT PLÅTKANTEN UNDER FÄSTHÅLEN. MOTJÄRNE (2) FÖRS UPP FRÅN UNDERSIDAN MELLAN KAROSSEN OCH MELLANLÄGGEN FÖR STÖTFÄNGAREN. DRAG I BULTARNA I MOTJÄRNENS GÄNGADE HÅL.
5. RIKTA IN DRAGANORDNINGEN OCH DRAG ÅT SAMTLIGA BULTAR MED FULLT MOMENT ENL.TABELL.
6. HÄNG UPP AVGASRÖRET I DET NYA FÄSTET OCH KOLLA ATT DET SITTE BRA (VID BEHOV RIKTA STAGET)
7. UTFÖR DET ELEKTRISKA MONTAGET. OCH ÅTERMONTERA DETALJER SOM TAGITS BORT.

MONTERINGSANVISNINGEN SKALL UPPVISAS VID BESIKTNINGEN !

TILLVERKARENS
PRODUKTANSVAR GÄLLER EJ
SKADOR ORSAKADE AV
FELAKTIG MONTERING
OCH/ELLER FELAKTIG

UNDERREDSMASSA
BORTSKRAPAS VID
KONTAKTYTORNA, DE BÖR
SPRUTAS MED TUNN
ROSTSKYDDSOJLA

ANOLJA BULTARNAS GÄNGOR
FÖRE MONTERING FÖR ATT
ERHÅLLA RÄTT ÅTDRAGNINGSMOMENT...
RENSA GÄNGOR FRÅN FÄRG

ÅTDRAGNINGSMOMENT:
M 6/8.8= 10 Nm M 10X1,25/8.8=40 Nm
M 8/8.8= 30 Nm M 12X1,25/8.8=70 Nm
M 10/8.8=50 Nm
M 12/8.8=90 Nm