

BOH

DRAGANORDNING . MONTERINGSANVISNING . TILLVERKARE : BOH. SWEDEN TEL:046+225-15515,NAT 0225-15515

V ETOKOUKKU .

ASENNUSOHJE .

VALMISTAJA : 77600 HEDEMORA FAX : 046+225-15717,NAT 0225-15717

BILMÄRKE: **VOLVO S 70/V70/850 HGV**
AUTOMERKKI:ÅRSMODELL1997-
VUOSIMALL(850 HGV 93-)SLÄPVGNSVIKT: **1600 KG**
PERÄVAUNUPAINO:VIKT: **16 KG**
PAINO:NR: **76-16 E**
NRO:VERSION: **B**
VERSIO :MAX KULTRYCK(S) **75 KG**
AISAPAINO (S)D-VÄRDE(D): **9,01 kN**
D-VOIMA(D):

LUE ASENNUSOHJE ENNEN ASENNUSTA !

LÄS MONTERINGSANVISNINGEN FÖRE MONTERING !

DRAGANORDNINGENS KONSTRUKTION ÄR TESTAD ENLIGT NORM: ISO 3853:1994(E) DIREKTIV 94/20/EEG

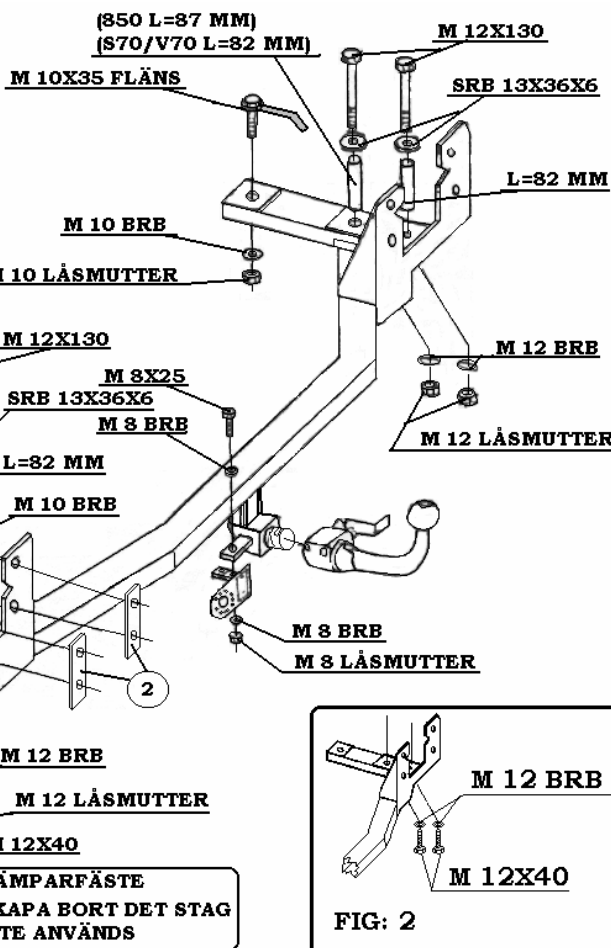
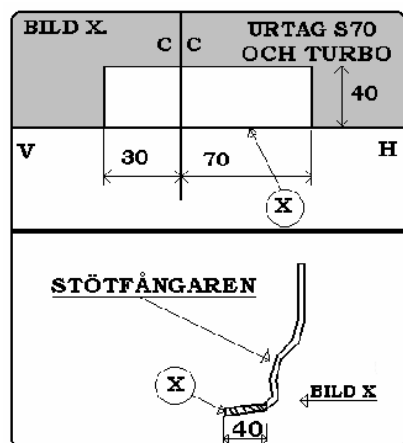
DATUM:
970307
970409
971002**BULTSATS:**

- 1 ST M 8X25
- 1 ST M 8 LÅSMUTTER
- 2 ST M 8 BRB
- 8 ST M 10X25
- 1 ST M 10X35 FLÄNS/STAG
- 1 ST M 10X45 FLÄNS/STAG
- 3 ST M 12X40
- 3 ST M 12X130
- 2 ST M 10 LÅSMUTTER
- 3 ST M 12 LÅSMUTTER
- 10 ST M 10 BRB
- 4 ST M 12 BRB
- 3 ST SRB 13X36X6
- 3 ST RÖRHYSOR L=82 M12
- 2 ST RÖRHYSOR L=87 M12
- 4 ST MOTJÄRN NR:2
- 1 ST FÄSTE AVGASRÖR
- 1 ST LITET E-LOCK

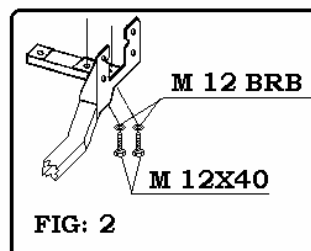

FIG: 2

1. TAG BORT MATTAN OCH DEN LÖSA GOLVSKIVAN I LASTUTRYMMET.
PÅ S70 MÅSTE ETT URTAG GÖRAS I STÖTFÅNGARENS UNDERKANT ENL. BILD X.(ÄVEN TURBO).
2. DEMONTERA AVGASRÖRETS BAKRE UPPHÄNGNING. ÄVEN FÄSTET FÖR GUMMIFÄSTET.
3. INNAN DRAGBALKEN SÄTTS UPP FÖRS BULTARNA MED STAG UPP IN I RAMBALKARNA OCH PLACERAS I HÅL SOM PASSAR MOT FRÄMRE HÅLEN I FÄSTJÄRNE. HÄNG UPP DRAGBALKEN PÅ DESSA BULTAR OCH MONTERA BRB-BRICKOR OCH LÅSMUTTRAR. PÅ VÄNSTER SIDA SÄTTS ÄVEN AVGASFÄSTET PÅ SAMMA BULT. I MELLERSTA HÅLET PÅ VÄNSTER SIDA MONTERAS BULT M 12X40 MED BRB BRICKA PÅ HÖGER SIDA BORRAS GENOM DE TVÅ BAKRE HÅLEN, HÅL UPP GENOM LASTRUMMSGOLVET OCH UTVIDGAS DÅR TILL CA 21 MM FÖR RÖRHYSORNA. MONTERA BULTAR ENL.BILD. TAG BORT PLASTLISTEN PÅ VÄNSTER SIDA FÖR ATT GE PLATS ÅT BULTEN MED RÖRHYSORNA.(På vissa modeller 92-93 finns muttrar svetsade i dom två bakre hålen på höger sida, Då används M 12x40+brickor enligt figur. 2)
4. GENOM BAKGAVELN MONTERAS BULTAR ENL.BILD . OBS! FÖR ATT FÅ MOTJÄRNE (2) PÅ PLATS MÅSTE MAN BÖJA UT PLÅTKANTEN UNDER FÄSTHÅLEN. MOTJÄRNE (2) FÖRS UPP FRÅN UNDERSIDAN MELLAN KAROSSEN OCH MELLANLÄGGEN FÖR STÖTFÅNGAREN. DRAG I BULTARNA I MOTJÄRNE GÅNGADE HÅL.
5. RIKTA IN DRAGANORDNINGEN OCH DRAG ÅT SAMTLIGA BULTAR MED FULLT MOMENT ENL.TABELL.
6. HÄNG UPP AVGASRÖRET I DET NYA FÄSTET OCH KOLLA ATT DET SITTE BRA (VID BEHOV RIKTA FÄSTET)
7. MONTERA FÄST PLATTAN FÖR ELKONTAKTEN MED BULT ENL.BILD.
8. UTFÖR DET ELEKTRISKA MONTAGET. OCH ÅTERMONTERA DETALJER SOM TAGITS BORT.
(OBS! KONROLLERA ATT MELLANRUMMET MELLAN STÖTFÅNGARE OCH LÅSHANDTAGET ÄR MINST 5 MM OM DEN AUTOMATISKA LÅSARMEN HINDRAS FRÅN ATT SLÅ ÄNDA UPP LÅSES INTE KULAN.)

MONTERINGSANVISNINGEN SKALL UPPVISAS VID BESIKTNINGEN !

TILLVERKARENS
PRODUKTANSVAR GÄLLER EJ
SKADOR ORSAKADE AV
FELAKTIG MONTERING
OCH/ELLER FEL AKTIGUNDERREDSMASSA
BORTSKRAPAS VID
KONTAKTYTORNA , DE BÖR
SPRUTAS MED TUNN
ROSTSKYDDSDOLJAANOLJA BULTARNAS GÅNGOR
FÖRE MONTERING FÖR ATT
ERHÅLLA RÄTT ÅTDRAGNINGSMOMENT...
RENSA GÅNGOR FRÅN FÄRGÅTDRAGNINGSMOMENT:
M 6/8.8= 10 Nm M 10X1,25/8.8=40 Nm
M 8/8.8= 30 Nm M 12X1,25/8.8=70 Nm
M 10/8.8=50 Nm
M 12/8.8=90 Nm